



I separatori di polveri della linea Industrial Clean contengono il computer in grado di governare l'intero gruppo aspirante industriale:

- possono gestire fino ad 8 motori in contemporanea, tutti collegati allo stesso separatore;
- sono in grado di rilevare la depressione presente nell'impianto ed adeguare in maniera automatica la velocità di rotazione del motore;
- dispongono del software per controllare il sistema di autopulizia Autocleaner, in modo da renderlo immediatamente utilizzabile.

La tecnologia è mirata a semplificare l'utilizzo e a garantire la massima affidabilità: un impegno che Sistem Air porta avanti fin dalla filosofia progettuale.

Il risultato è rappresentato da un prodotto senza uguali.



TABELLA DI SCELTA DEL MODELLO Industrial Clean

Portata d'aria motore	MODELLO	ARTICOLO	Numero max operatori con tubo Ø 32	Numero max operatori con tubo Ø 40	Computer manutenzione	Capacità contenitore polveri (l)	Superficie filtrante (cm ²)	Alimentazione V ac
Fino a 700 m³/h	Industrial Clean Small	3403.0	4	3	SI	62	24000	220/240
Fino a 1200 m³/h	Industrial Clean Big	3403.1	8	4	SI	106	43400	220/240

CARATTERISTICHE SINTETICHE



Computer di manutenzione



Grado di protezione IP



Possibilità di pulizia automatica del filtro



Classe di isolamento 1



Marcatura di conformità CE



Sistema modulare senza limiti

INDUSTRIAL CLEAN

COLLEGAMENTO RETE TUBIERA

Gli imbrocchi per il collegamento alla rete tubiera e alla tubazione di sfiato dell'aria all'esterno possono essere posizionati sia sul lato destro che sul lato sinistro della centrale.

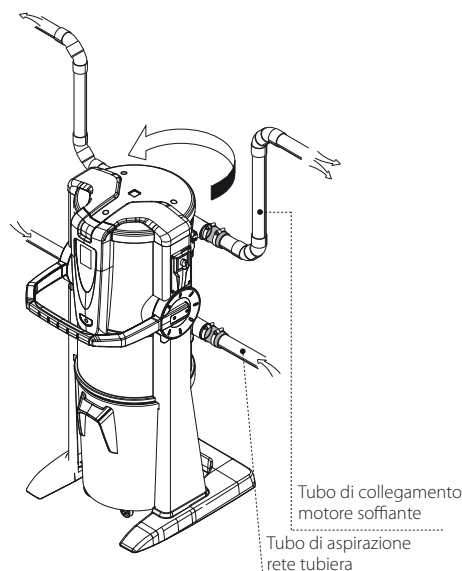

SVUOTAMENTO SECCHIO SEMPLIFICATO

I separatori di polveri Industrial Clean dispongono di un secchio raccolta polveri dotato di un sistema di sgancio semplificato, con maniglia rivestita in morbido materiale antiurto, dalla corsa ampia e che non richiede alcuno sforzo.

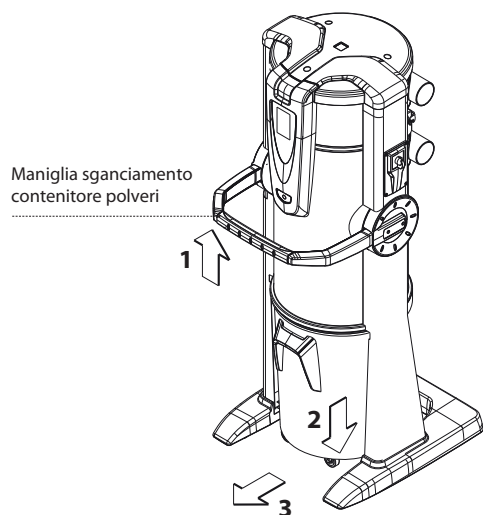

CONTENITORE POLVERE SU ROTELLE

Le rotelle di cui è dotato il secchio di raccolta polveri consentono il suo spostamento fino al punto di svuotamento con la massima semplicità.

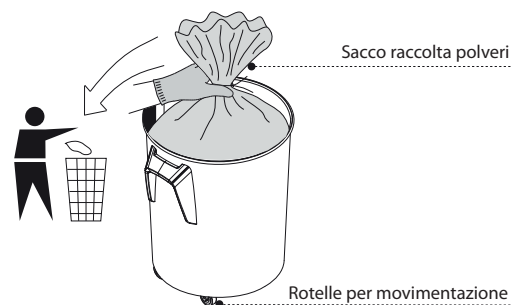

CARATTERISTICHE TECNICHE

I separatori polveri della Linea Industrial Clean sono stati progettati e costruiti secondo tutti i criteri che le normative vigenti e le direttive comunitarie impongono, senza tralasciare elementi fondamentali tra cui la funzionalità, la potenza e la praticità d'utilizzo. Le principali caratteristiche tecniche possono essere così elencate:

- Alimentazione in corrente monofase.
- Valvola rompivuoto meccanica di sicurezza per la regolazione del flusso di aspirazione.
- Possibilità di predisposizione a destra o a sinistra in maniera indipendente tra loro degli imbrocchi per il collegamento alle tubazioni di aspirazione ed ai motori soffianti.
- Computer di bordo con touch screen.
- Trasduttore di pressione.
- Sistema di regolazione automatica della potenza aspirante esclusivo Sistem Air.
- Selezione manuale della potenza aspirante massima.
- Scocca cilindrica in metallo verniciata a polvere epossidica.
- Basamento rivestito in materiale antiurto a protezione della centrale.
- Contenitore raccolta polveri in metallo (capacità 62/106 litri) con rotelle per la movimentazione.
- Sacco con tendisacco nel contenitore di raccolta, per eseguire veloci ed igieniche operazioni di smaltimento del materiale aspirato.
- Cartuccia filtro in poliestere certificato classe M, lavabile con acqua (superficie filtrante 24.000/43.400 cm²).
- Alimentazione prese aspiranti con tensione 12 V dc
- Collegamento RS485 tra separatore Industrial Clean e motore e tra motori soffianti (modelli Matic).
- Possibilità di abbinare anche in tempi successivi il sistema di pulizia automatica del filtro Autocleaner (vedi pag. 65).

SEZIONE SEPARATORE Industrial Clean

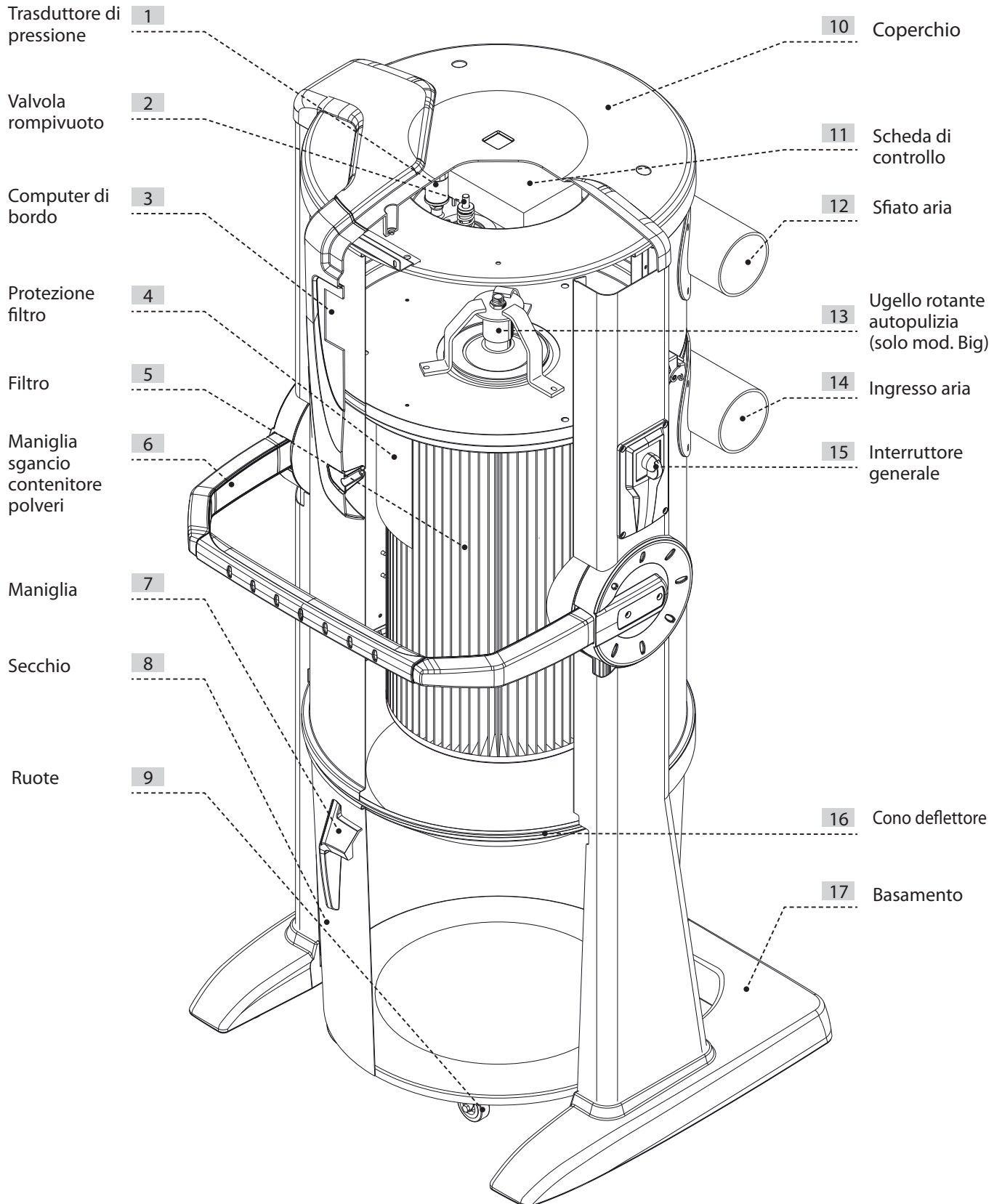

INDUSTRIAL CLEAN

TABELLA MISURE E DATI TECNICI

I separatori polveri ad uso industriale Industrial Clean Small e Industrial Clean Big si prestano ad innumerevoli soluzioni d'impiego, grazie alla loro versatilità ed abbinabilità con gli altri componenti di un sistema di aspirazione centralizzato di tipo industriale.

I contenitori di polveri sono disponibili in due versioni di diversa capacità, e possono essere impiegati in ambito industriale di piccole o grosse dimensioni.

La scelta deve essere effettuata in funzione della portata d'aria totale dei motori ai quali vengono accoppiati, in funzione del numero di utilizzatori e alla possibilità di aggiornare il sistema di autopulizia per il filtro Autocleaner.

Essendo i separatori polveri industriali un componente dell'impianto, si consiglia di effettuare la scelta dopo accurate valutazioni globali, che tengano in considerazione le necessità di impiego e le tipologie dell'impianto, ma anche delle altre componenti necessarie per ottenere un impianto di aspirazione completo.

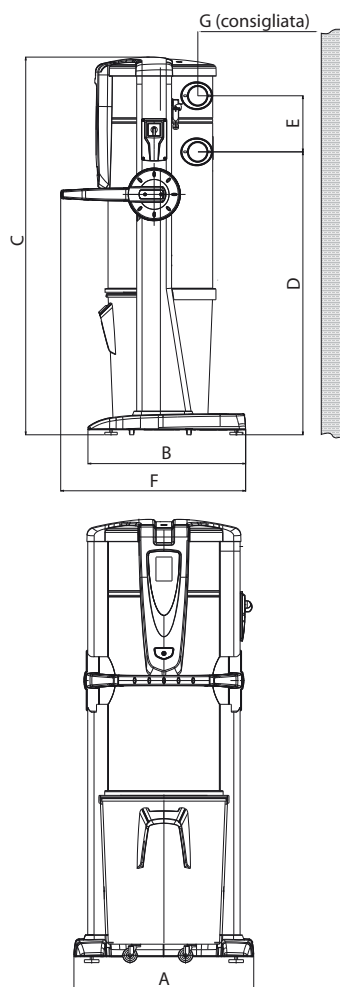

		Industrial Clean	
Modello Articolo		Industrial Clean Small	Industrial Clean Big
		3403.0	3403.1
Computer gestione motore		SI	SI
Valvola rompivuoto di sicurezza		SI	SI
Grado di protezione	IP	20	20
Alimentazione	V ac	220/240	220/240
Frequenza	Hz	50/60	50/60
Superficie filtrante	cm ²	24000	43400
Capacità contenitore polveri	l	62	106
Peso	kg	53	67
Misura A	mm	615	750
Misura B	mm	633	633
Misura C	mm	1515	1616
Misura D	mm	1135	1148
Misura E	mm	281	281
Misura F	mm	745	745
Misura G	mm	600	600
Misura M (ingresso aria)	mm	80	100
Misura N (uscita aria)	mm	80	100

OMOLOGAZIONI

CE Marcatura di conformità alle Direttive Comunitarie Europee.

Grado di protezione IP

IP 20

Grado di isolamento elettrico

CLASSE I:



Linea Industrial Clean

Apparecchi conformi alle seguenti normative:

DIRETTIVE CEE PERTINENTI:

- 2006/42/CE
- 2006/95/CE
- 2004/108/CE

NORME ARMONIZZATE APPLICATE:

- EN 60335-1 : 2012
- EN 60335-2-2 : 2010
- EN 61000-3-2 : 2006 + A2 : 2009
- EN 61000-3-3 : 2008
- EN 55014-1 : 2006 + A1 : 2009
- EN 55014-2 : 1997 + A2 : 2008
- EN 62233: 2008

DIRETTIVA ROHS 2002/95

Conforme alle direttive REACH

N.B.: per quanto riguarda la fase di installazione attenersi scrupolosamente a quanto dettato dalle normative in vigore.

NOZIONI DI INSTALLAZIONE

I separatori sono dotati di collegamento per la tubazione di sfogo dell'aria, condizione necessaria per poter espellere all'esterno le micropolveri che la cartuccia filtro non può trattenere. Devono essere installate in locali tecnici o locali di servizio (per esempio box auto, cantine, ecc.) insonorizzati per proteggere gli altri locali dal rumore emesso dalla centrale e protetti da intemperie, umidità ed eccessivi sbalzi di temperatura. E' consigliabile scegliere per l'installazione luoghi lontani da fonti di calore, come ad esempio stufe o caloriferi (grado di protezione IP 20).

Si consiglia, in fase di progettazione, di eseguire sempre dei rilevamenti, al fine di individuare il posizionamento ideale della centrale rispetto all'impianto, considerando ragionevoli spazi per l'installazione, l'utilizzo, la manutenzione, un corretto ricircolo d'aria intorno alla centrale e i requisiti acustici passivi dell'edificio.

Nel caso di un impianto su più livelli, se ne consiglia l'installazione sempre al livello più basso.

Nel caso di tubazioni a vista, per evitare il deposito della polvere ambientale sui muri in prossimità dei tubi, causato dall'accumulo di cariche statiche, si consiglia la realizzazione della rete tubiera in metallo.

FISSAGGIO DELLA CENTRALE

Il separatore non necessita di ancoraggi particolari. Tuttavia è necessario accertarsi che la zona prescelta per l'installazione abbia i seguenti requisiti minimi per un corretto e sicuro posizionamento:

- una superficie di appoggio solida, che sia perfettamente in piano e orizzontale;
- che la superficie non sia soggetta a vibrazioni.

Inoltre è fondamentale che non ci siano sconnessioni tali da rendere instabile la centrale.

DISEGNO COLLEGAMENTO ELETTRICO

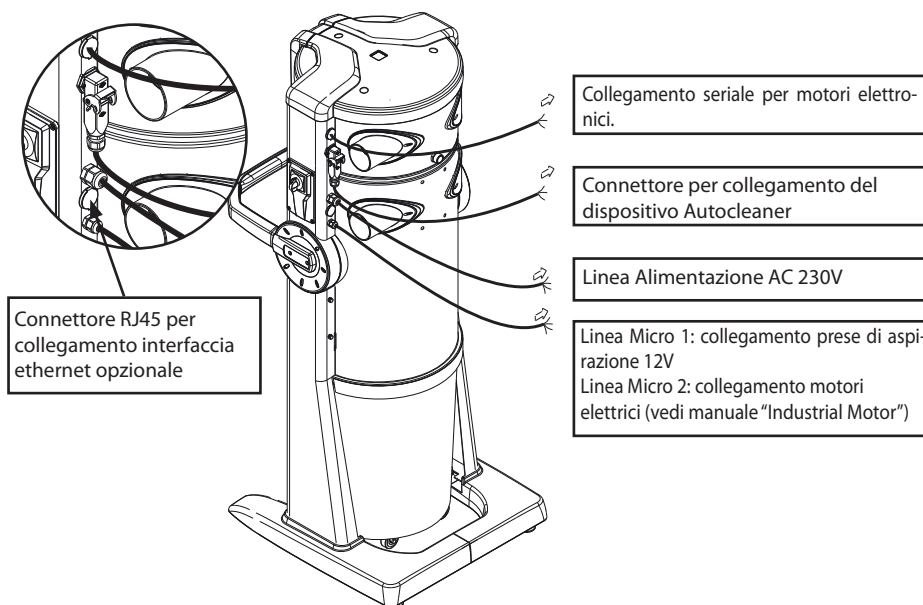

MANUTENZIONE E ASSISTENZA

Per la manutenzione programmata delle centrali aspiranti occorre attenersi alle istruzioni contenute nel manuale tecnico in dotazione con la centrale e a quanto riportato sul display interfaccia utente. In particolare, queste operazioni periodiche riguardano principalmente la pulizia del filtro, lo svuotamento del contenitore di raccolta delle polveri, la verifica del corretto funzionamento del motore elettrico e dell'eventuale ostruzione dello scarico aria. Tutti gli interventi non compresi nelle operazioni di manutenzione programmata a cura dell'utente finale devono essere eseguiti da personale qualificato.

Vi invitiamo a consultare il nostro sito web www.sistemair.it per ottenere maggiori informazioni sulla manutenzione e sul servizio di assistenza più vicino.